

ИНТЕРСКОЛ

МАШИНА СНЕГОУБОРОЧНАЯ
БЕНЗИНОМОТОРНАЯ РОТОРНАЯ

СМБ 46/3

СМБ 46/3Э



EAC

Руководство по эксплуатации



СОДЕРЖАНИЕ

| | |
|--|----|
| ВВЕДЕНИЕ | 3 |
| СВЕДЕНИЯ О СЕРТИФИКАТЕ СООТВЕТСТВИЯ | 4 |
| ИСТРУКЦИЯ ПО БЕЗОПАСНОСТИ | 5 |
| Общие указания мер безопасности | 5 |
| Особые правила техники безопасности снегоуборочных машин | 8 |
| РУКОВОДСТВО ПО ЭКСПЛУАТАЦИИ | |
| 1 Общие сведения | 9 |
| 2 Комплектность поставки | 9 |
| 3 Условные обозначения | 10 |
| 4 Технические характеристики | 11 |
| 5 Основные элементы снегоуборочной машины | 12 |
| 6 Ввод в эксплуатацию | 13 |
| 7 Органы управления | 16 |
| 8 Запуск двигателя | 17 |
| 9 Рекомендации по эксплуатации | 18 |
| 10 Транспортировка | 19 |
| 11 Текущее технического обслуживания | 19 |
| 12 Межсезонное хранение | 19 |
| 13 Гарантийные обязательства | 20 |
| 14 Шум и вибрация | 21 |
| 15 Правила хранения и транспортировки | 21 |
| 16 Утилизация | 21 |

ВВЕДЕНИЕ

Уважаемый покупатель!

Благодарим Вас за приобретение механизированной снегоуборочной машины с двигателем внутреннего сгорания ИНТЕРСКОЛ®.

При покупке изделия требуйте проверки её исправности путем пробного включения, проверьте его на отсутствие механических повреждений, наличие полной комплектности согласно сведениям соответствующего раздела настоящего руководства по эксплуатации.

Убедитесь, что гарантийный талон оформлен должным образом, содержит дату продажи, штамп магазина и подпись продавца.



Перед началом работы со снегоуборщиком изучите Руководство по эксплуатации и Инструкцию по безопасности и неукоснительно соблюдайте содержащиеся в них правила техники безопасности при работе.



Помните: снегоуборочная машина является источником повышенной опасности!



Начиная использовать снегоуборщик, Вы тем самым подтверждаете, что ознакомились с правилами эксплуатации изделия и условиями гарантийного обслуживания, полностью поняли и принимаете их.

ГАРАНТИЙНЫЕ ОБЯЗАТЕЛЬСТВА ПРОИЗВОДИТЕЛЯ

Производитель гарантирует работоспособность машины в соответствии с требованиями технических условий изготовителя.

Гарантийный срок эксплуатации машины составляет **2** года со дня продажи её потребителю. При регистрации в программе лояльности **МСТ** получаете расширенную гарантию до **3** лет. В случае выхода машины из строя в течение гарантийного срока по вине изготовителя владелец имеет право на её бесплатный ремонт при предъявлении оформленного соответствующим образом гарантийного талона.

Условия и правила гарантийного ремонта изложены в гарантийном талоне на машину. Ремонт осуществляется в авторизованных сервисных центрах, список которых приведён на сайте: www.interskol.ru, либо по телефону горячей линии: 8-800-333-03-30.



РАСШИРЕННАЯ ГАРАНТИЯ
ПРОГРАММА ЛОЯЛЬНОСТИ
ПОДДЕРЖКА КЛИЕНТОВ
АКЦИИ И СКИДКИ



ЗАГРУЗИТЕ
ПРИЛОЖЕНИЕ

Машина снегоуборочная бензиноморная роторная соответствует требованиям технических регламентов Таможенного союза и Евразийского экономического союза

ТР ТС № 010/2011 «О безопасности машин и оборудования»,
ТР ТС № 020/2011 «Об электромагнитной совместимости технических средств»

Изготовитель:

"Weima Agricultural Machinery Co., Ltd."

B Zone, Luohuang Industry, Jiangjin District, Chongqing, China

Уполномоченное лицо:

ООО "КЛС-Трейд" Россия, 141402, М.О., г/о Химки, ул. Ленинградская, стр.29.

Сделано в КНР.

Дата изготовления: см. маркировку изделия.

Тел. горячей линии: 8-800-333-03-30

www.interskol.ru

ИНСТРУКЦИЯ ПО БЕЗОПАСНОСТИ

ОБЩИЕ УКАЗАНИЯ МЕР БЕЗОПАСНОСТИ

К работе со снегоуборочной машиной следует допускать квалифицированных и имеющих опыт работы с указанным оборудованием операторов.

Персонал, осуществляющий сборку машины, эксплуатацию, а также её техническое обслуживание и контрольные осмотры должен иметь, соответствующую выполняемой работе квалификацию и допуск на выполнения указанных работ. Круг вопросов, за которые персонал несет ответственность и которые он контролирует, а также область его компетенции должна точно определяться потребителем. Потребитель или руководитель подразделения обязан контролировать, чтобы весь материал, содержащийся в руководстве по эксплуатации, был полностью усвоен.

Все работы по техническому обслуживанию и ремонту необходимо производить при неработающем оборудовании с заглушенным двигателем.

Запрещается демонтировать на машине блокирующие и предохранительные устройства, ограждения для защиты персонала от подвижных и вращающихся частей. По завершению ремонтных/регулирующих работ, необходимо установить и включить все защитные, предохранительные устройства и ограждения.

Переоборудование или модернизацию машины разрешается выполнять только по договоренности с фирмой изготовителем. Необходимо использовать оригинальные запасные части, которые призваны обеспечить надежность и безопасность эксплуатации изделия. При использовании узлов и деталей других производителей изготовитель не несет ответственность за возникшие в результате этого последствия.

Необходимо соблюдать не только общие требования по технике безопасности, приведенные в данном разделе, но и специальные указания, приводимые в других разделах.

Несоблюдение указаний по технике безопасности может повлечь за собой как опасные последствия для здоровья и жизни человека, так и создать опасность для окружающей среды и вывести из строя оборудование. Несоблюдение указаний по технике безопасности однозначно приводит к несостоятельности требований по возмещению ущерба.



ВНИМАНИЕ! Даже при правильном использовании машины возникают приведенные ниже опасности:

- Опасность поражения подвижными частями машины.
- Опасность поражения выбрасываемыми частицами при нахождении в зоне выброса снега.

Рабочая зона.

Запрещается запускать или эксплуатировать двигатель в закрытом помещении. Выхлопные газы опасны, поскольку содержат окись углерода – не имеющий запаха, ядовитый газ. Эксплуатация машины должна проходить в хорошо проветриваемом открытом пространстве.

Запрещается эксплуатировать машину при отсутствии достаточной видимости и освещения.

Запрещается эксплуатировать машину на крутом склоне.

Запрещается эксплуатировать машину в гололед.

Личная безопасность.

Запрещается работа машиной под воздействием наркотических средств, алкоголя или лекарственных препаратов, которые могут повлиять на способность управления машиной.

Одежда должна быть соответствующей:

тяжелые длинные штаны, ботинки и перчатки, запрещается надевать свободную одежду, короткие штаны и украшения любого рода;

длинные волосы необходимо зафиксировать так, чтобы они находились на уровне плеч. Берегите волосы, одежду и перчатки от попадания в движущиеся части машины. Свободная одежда, украшения и длинные волосы могут попасть в движущиеся части.

Используйте защитное оборудование.

Всегда используйте защитные рукавицы и по возможности защиту для органов слуха.

Необходимо носить специальную обувь, защищающую ноги и обеспечивающую устойчивое положение ног на скользких поверхностях.

Всегда сохраняйте устойчивое положение ног и равновесие. Это обеспечит более надежное управление машиной в непредвиденных ситуациях.

Храните машину в сухом и хорошо проветриваемом месте и в исправном состоянии.

Проверьте Вашу машину перед запуском.

Убедитесь, что все гайки, болты и т.д. надежно затянуты. Рычаг включения муфты привода шнека, не нажат.

Запрещается эксплуатировать машину в случае, если требуется ее ремонт или машина неисправна механически. Перед использованием машины замените поврежденные, недостающие или неисправные части. Убедитесь, что утечка топлива отсутствует.

Запрещается вмешиваться в конструкцию защитных устройств. Регулярно проверяйте исправность их работы.

Не используйте машину, если дроссельная заслонка двигателя не исправна. Любые машины с бензиновым двигателем, которые не могут управляться дроссельной заслонкой, опасны и должны быть заменены.

Заведите привычку проверять перед запуском машины, что все ключи и регулировочные инструменты убраны с машины. Инструменты или ключи, попавшие во вращающиеся части машины могут причинить телесные повреждения, а так же вывести из строя оборудование.

Во время эксплуатации машины соблюдайте осторожность и бдительность, руководствуясь здравым смыслом.

Не допускайте случайного запуска машины.

Перед транспортировкой машины или выполнением операций по техническому обслуживанию или уходу убедитесь, что дроссельное регулирование двигателя отключено. Транспортировка или выполнение операций по техническому обслуживанию или уходу машины при включенном дроссельном регулировании приводит к несчастным случаям.

Безопасное использование топлива.

Топливо является огнеопасным веществом, а его пары при воспламенении могут взрываться.

С целью снижения вероятности получения тяжелой травмы при использовании топлива примите меры предосторожности.

Заполнение и опорожнение топливного бака производите с помощью соответствующей емкости для хранения топлива в хорошо проветриваемом открытом пространстве.

Не курите, избегайте искр, открытого огня или других источников воспламенения вблизи зоны заполнения топливом или рабочей зоны машины. Запрещается заполнять топливный бак в закрытых помещениях.

Прежде чем заполнить топливный бак, остановите двигатель и дайте ему остыть. Запрещается снимать крышку топливного бака, а также заполнять его топливом при работающем или горячем двигателе.

Запрещается эксплуатировать машину при наличии протечек в топливной системе.

При заполнении топливного бака на топливозаправочной колонке, при транспортировке если возможно, снимите машину с грузового автомобиля или прицепа и выполните заправку топливом на земле. Если это невозможно, то заправьте машину на прицепе с помощью переносной емкости, вместо того, чтобы использовать заправочный пистолет топливозаправщика.

Медленно отверните крышку топливного бака. Во время заправки сопло заправочного пистолета должно постоянно соприкасаться с топливным баком или отверстием емкости. Запрещается использовать фиксатор открытого положения заправочного пистолета.

Избегайте переполнения топливного бака. Заполняйте бак до уровня 12,5 мм (1/2") ниже основания заливной горловины для того, чтобы обеспечить пространство для расширения топлива при воздействии на него тепла от двигателя и/или солнца. Надежно закрепите все крышки топливного бака и емкости на своих местах и удалите разлитое топливо тряпкой. Запрещается эксплуатировать изделие, если топливная крышка не закреплена надежно на своем месте.

Избегайте появления источника возгорания пролитого топлива. Если топливо было пролито, не пытайтесь запустить двигатель, уберите машину из зоны утечки и предпримите меры, чтобы избежать появления источника возгорания до тех пор, пока пары топлива не испарятся. Попадание топлива на кожу или одежду может привести к тяжелой травме в случае возгорания топлива. Немедленно вымойте кожу и смените одежду.

Топливо следует хранить в емкостях, специально предназначенных для этой цели.

Запрещается заполнять баки внутри автомобиля, на платформе грузового автомобиля или прицепа с помощью пластмассовой воронки. Для заполнения контейнеры следует разместить на земле вдали от автомобиля. Хранение топлива осуществляется в прохладном хорошо вентилируемом помещении в условиях, обеспечивающих отсутствие искр, открытого огня и других источников возгорания.

Запрещается хранить топливо или машину с топливом в баке в помещении, где пары могут достигнуть искры, открытого огня или других источников возгорания, таких как водонагреватель, печь, сушилка для белья и т.д. Перед хранением в закрытом помещении дождитесь, пока двигатель остынет.

Эксплуатация машины и уход за ней.

Запрещается поднимать или переносить машину при работающем двигателе.

Нагружайте машину в соответствии с выбранным режимом работы.

Запрещается изменять настройки регулятора оборотов двигателя или устанавливать частоту вращения вала выше нормальной. Регулятор оборотов управляет максимальной безопасной рабочей скоростью двигателя.

Не помещайте руки или ноги вблизи вращающихся частей.

Избегайте контакта с горячим топливом, маслом, выхлопными парами и горячими поверхностями.

Не дотрагивайтесь до двигателя или глушителя. Данные части становятся чрезвычайно горячими во время работы и остаются горячими в течение некоторого периода времени после остановки машины. Перед выполнением технического обслуживания или регулировки дождитесь, пока двигатель остынет.

При ударе о посторонний предмет необходимо остановить двигатель, извлечь провод из свечи зажигания, тщательно осмотреть машину на предмет повреждений и произвести ремонт поврежденных частей перед повторным запуском и эксплуатацией машины.

При появлении необычных шумов или вибрации следует немедленно остановить двигатель, отключить провод свечи зажигания и выяснить причину. Необычный шум или вибрация говорят, как правило, о наличии неисправности.

Используйте только одобренные производителем запасные части и приспособления. В противном случае существует вероятность получения травмы, а так же аннулирование гарантийных обязательств.

Выполняйте техническое обслуживание машины.

Выполняйте проверку на наличие отклонений от соосности или заклинивание движущихся частей, выхода из строя частей и какого-либо другого условия, которое может повлиять на работу машины. В случае повреждений необходимо произвести ремонт машины до ее эксплуатации. Многие несчастные случаи происходят по причине отсутствия должного технического обслуживания оборудования.

Предохраняйте двигатель и глушитель от попадания чрезмерного количества смазки и углеродистых отложений с целью снижения вероятности возгорания.

Запрещается погружать машину в воду или какую-либо другую жидкость, а также производить очистку машины струей. Держите органы управления сухими, чистыми. Производите чистку органов управления после каждого использования (протрите подходящей ветошью или продуйте сжатым воздухом).

Соблюдайте соответствующие законы и нормы по утилизации отработанного масла с целью защиты окружающей среды.

Бездействующую машину хранить в недоступном для детей месте. Запрещается эксплуатация машины лицами, незнакомыми с устройством машины или данными инструкциями. Машина, управляемая необученным пользователем, представляет опасность.

Периодическое техническое обслуживание.

Перед чисткой, ремонтными работами, осмотром или регулировкой необходимо отключить двигатель и убедиться, что все движущиеся части остановились. Убедитесь, что дроссельное регулирование двигателя установлено в положение «STOP». Отсоедините провод свечи зажигания и разместите его таким образом, чтобы избежать случайного запуска.

Периодическое техническое обслуживание машины должно осуществляться квалифицированным ремонтным персоналом с использованием только аналогичных запасных частей. Это гарантирует безопасную работу машины.

Выполняйте работу только в соответствующей зимней верхней одежде.

Запрещается использовать снегоуборочную машину на крыше.

Запрещается эксплуатировать двигатель в помещении за исключением момента запуска двигателя, а также случая, когда необходимо переместить снегоочиститель в здание или из здания. Откройте входные двери, выхлопные газы представляют опасность.

Во время работы всегда внимательно контролируйте верхние и боковые зазоры. Во время работы на улицах и обочинах тротуаров следите за дорожным движением.

Внимательно осмотрите зону, которую необходимо обработать. Расчистите рабочую зону от посторонних предметов, которые шнек может задеть или отбросить. Проверьте платформы, скаты и поверхности на наличие слабых мест.

Составьте схему снегоуборки так, чтобы избежать выброса снега в сторону людей или зон, где это может привести к повреждению имущества.

Не производите работу рядом с подъездами, кюветами или насыпями. Машина может неожиданно перевернуться, если одно из ее колес попадет на край уступа или кювета, или если край обрушится.

Прохожие, дети и животные должны оставаться на расстоянии, по крайней мере, 23 м от рабочей зоны машины. При приближении к ним немедленно остановите машину.

Для всех машин с двигателями с электрическим запуском используйте заземленный трехжильный удлинительный шнур.

Регулярно проверяйте исправность работы сцепления и тормоза. При необходимости выполните регулировку и техническое обслуживание. При отпуске рычагов управления приводные колеса и шнек должны быстро останавливаться.

Перед началом снегоуборки подождите, пока двигатель и машина адаптируются к температуре окружающего воздуха.

Будьте бдительны в отношении скрытых опасностей или дорожного движения.

Не перегружайте производственную мощность машины, пытаясь выполнить снегоуборку быстрее нормальной скорости.

Не выполняйте выброс снега из машины выше, чем это необходимо.

Отрегулируйте высоту кожуха шнека для расчищенных поверхностей из гравия или щебня. Во время работы проявляйте предельную осторожность.

Проявляйте осторожность во избежание скольжения и падения, особенно при работе в обратном направлении.

Запрещается эксплуатировать машину при высоких скоростях транспортировки на скользких поверхностях. Дри во время обратного хода всегда смотрите вниз и назад.

Запрещается выполнять работы на крутых склонах.

Запрещается расчищать снег поперек поверхности склонов. Движение на склонах должно быть медленным и плавным.

Не выполняйте резких изменений в скорости или направлении. Во избежание остановок или переключений передач на склонах работайте на низкой скорости. Не производите запуск или останов машины на склоне.

Парковка снегоочистителя на склоне допускается только в случае крайней необходимости. При парковке на склоне всегда блокируйте колеса. Перед тем, как покинуть место оператора (за рукоятками), отключите все рычаги управления и остановите двигатель.

Перед прочисткой желоба для выброса снега, выполнением регулировок или осмотров дождитесь полной остановки шнека.

Контакт рук с движущимися частями внутри желоба для выброса снега является наиболее распространенной причиной травм, связанных со снегоочистителями. Запрещается выполнять прочистку желоба для выброса снега во время работы двигателя. Перед проведением расчистки отключите двигатель и оставайтесь за рукоятками до тех пор, пока все движущиеся части не остановятся. Берегите руки от падения в загрузочные или выбросные отверстия. Для прочистки выбросного отверстия воспользуйтесь поставляемым вместе с машиной приспособлением для очистки.

РУКОВОДСТВО ПО ЭКСПЛУАТАЦИИ

1. ОБЩИЕ СВЕДЕНИЯ

Руководство по эксплуатации содержит информацию по сборке, эксплуатации, контрольным осмотрам и техническому обслуживанию механизированной снегоуборочной машины с двигателем внутреннего сгорания (далее машины, снегоуборочная машина).

Конструкция машины, постоянно совершенствуется, поэтому возможны некоторые изменения, не отраженные в настоящем руководстве и не ухудшающие эксплуатационные качества изделия.

Машина до подачи в торговый зал или к месту выдачи покупки должна пройти предпродажную подготовку, которая включает в себя: распаковку изделия, удаления заводской смазки, пыли, внешний осмотр, проверку комплектности.

При свершении купли – продажи лицо, осуществляющее продажу, проверяет в присутствии покупателя внешний вид изделия, его комплектность и по желанию покупателя работоспособность, производит отметку о продаже в гарантийном талоне, прикладывает товарный чек, предоставляет информацию об авторизованных сервисных центрах.

Если Вы хотите, чтобы Ваша машина работала долго и безотказно, то все работы связанные с монтажом, эксплуатацией и её обслуживанием, выполняйте в строгом соответствии с данным руководством. Если у вас возникла необходимость в получении какой-либо дополнительной информации о приобретенной машине, обращайтесь к специалистам организации осуществляющей продажи и гарантийные ремонты данного изделия.













2. КОМПЛЕКТНОСТЬ ПОСТАВКИ

| Наименование позиции | Количество. |
|--|-------------|
| Руководство по эксплуатации и Инструкция по безопасности на машину и ДВС | 1 шт. |
| Гарантийный талон | 1 шт. |
| Блок снегоборщика | 1 шт. |
| Рукоятки | 1 комплект |
| Желоб для выброса снега | 1 шт. |
| Пакет с набором ключей | 1 комплект |
| Маслозаливная воронка | 1 шт. |
| Ключ безопасности | 2 шт. |
| Комплект лыж - *модель СМБ-46/3Э | 1 шт. |
| Упаковка | 1 шт. |



Комплектация модели может меняться изготовителем
Проверьте соответствие комплектности после распаковки
снегоуборочной машины

3. УСЛОВНЫЕ ОБОЗНАЧЕНИЯ

| ПИКТОГРАММА | ОПИСАНИЕ |
|---|---|
|  | Внимание! |
|  | Внимательно изучить Инструкцию по безопасности и Руководство по эксплуатации. |
|  | Использовать средство для защиты глаз. Использовать средство для защиты органов слуха. |
|  | Носить безопасную обувь. |
|  | Посторонние лица должны находиться на безопасном расстоянии от машины |
|  | Перед тем, как покинуть место оператора, остановить двигатель. |
|  | Для очистки забившегося желоба использовать только приспособление для очистки. Запрещается использовать для этой цели руки. |
|  | Запрещается извлекать или вмешиваться в конструкцию предохранительных и защитных устройств |
|  | Не курить и не использовать источники открытого огня. |
|  | Не дотрагиваться до горячих поверхностей глушителя, картера коробки передач или цилиндра. |
|  | Перед проведением ремонта или регулировки остановить двигатель, прочитать руководство. |
|  | Беречь руки от попадания в загрузочные и выбросные отверстия во время работы машины. |
|  | Не подходить близко к вращающемуся шнеку. |
|  | Запрещается направлять патрубков снегоотбрасывателя на людей, животных или предметы. |

4. ТЕХНИЧЕСКИЕ ХАРАКТЕРИСТИКИ

| № | ПОКАЗАТЕЛИ | Ед. изм. | НАИМЕНОВАНИЕ МОДЕЛИ | |
|----|--------------------------------|-----------|--|-------------------------|
| | | | СМБ 46/3 | СМБ 46/3Э |
| 1 | Тип двигателя | | 4-тактный, верхнеклапанный, одноцилиндровый с принудительным воздушным охлаждением | |
| 2 | Мощность двигателя | л.с (кВт) | 3 (2,2) | |
| 3 | Объем топливного бака, топливо | л | 1,4 (Аи92) | |
| 4 | Объем системы смазки | л | 0,35 | |
| 5 | Удельный расход топлива | г/кВт·ч | 420 | |
| 6 | Тип передачи крутящего момента | | ременной | |
| 7 | Кол. передач, направление | | несамоходный | |
| 8 | Диаметр шнека | мм | 180 | |
| 9 | Шнек | | комбинированный, зубчатый | |
| 10 | Запуск двигателя | | ручной стартер | ручной /электро стартер |
| 11 | Номинальные обороты | | 3600 | |
| 12 | Максимальная ширина захвата | мм | 450 | |
| 13 | Максимальная высота захвата | мм | 270 | |
| 14 | Дальность выброса снега | м | ≤ 9 | |
| 15 | Диапазон поворота желеба | град | ± 190° | |
| 16 | Уровень шума | дБ(А) | ≤ 97 | |
| 17 | Габаритные размеры в упаковке | (ДхВхШ)мм | 725 x 510 x 510 | |
| 18 | Масса | кг | 26 | 27 |



Производитель оставляет за собой право в любой момент, без обязательного извещения, вносить изменения в комплектацию, дизайн и характеристики, не ухудшающие качество товара.

НАЗНАЧЕНИЕ

Снегоуборочная машина (Рис.1) применяется для уборки снега на ровных поверхностях с твёрдым покрытием, в соответствии с техническими характеристиками и с учетом обеспечения требований правил техники безопасности, приведенных в руководстве по эксплуатации.

Использование снегоуборочной машины для любых других целей является нарушением правил эксплуатации.

Фирма-изготовитель не несет ответственности в случае повреждений, возникших в результате неправильной эксплуатации. В этом случае вся ответственность возлагается на пользователя.

Помните, машина должна использоваться в строгом соответствии с нормами и нормативными актами, действующими в стране её использования, направленными на предупреждения несчастных случаев и в строгом соответствии с техническими характеристиками

5. ОСНОВНЫЕ ЭЛЕМЕНТЫ СНЕГОУБОРОЧНОЙ МАШИНЫ



Рис. 1

* только на мод СМБ 46/3Э

5.1. Расположение основных элементов снегоуборочной машины:

Рис. 1

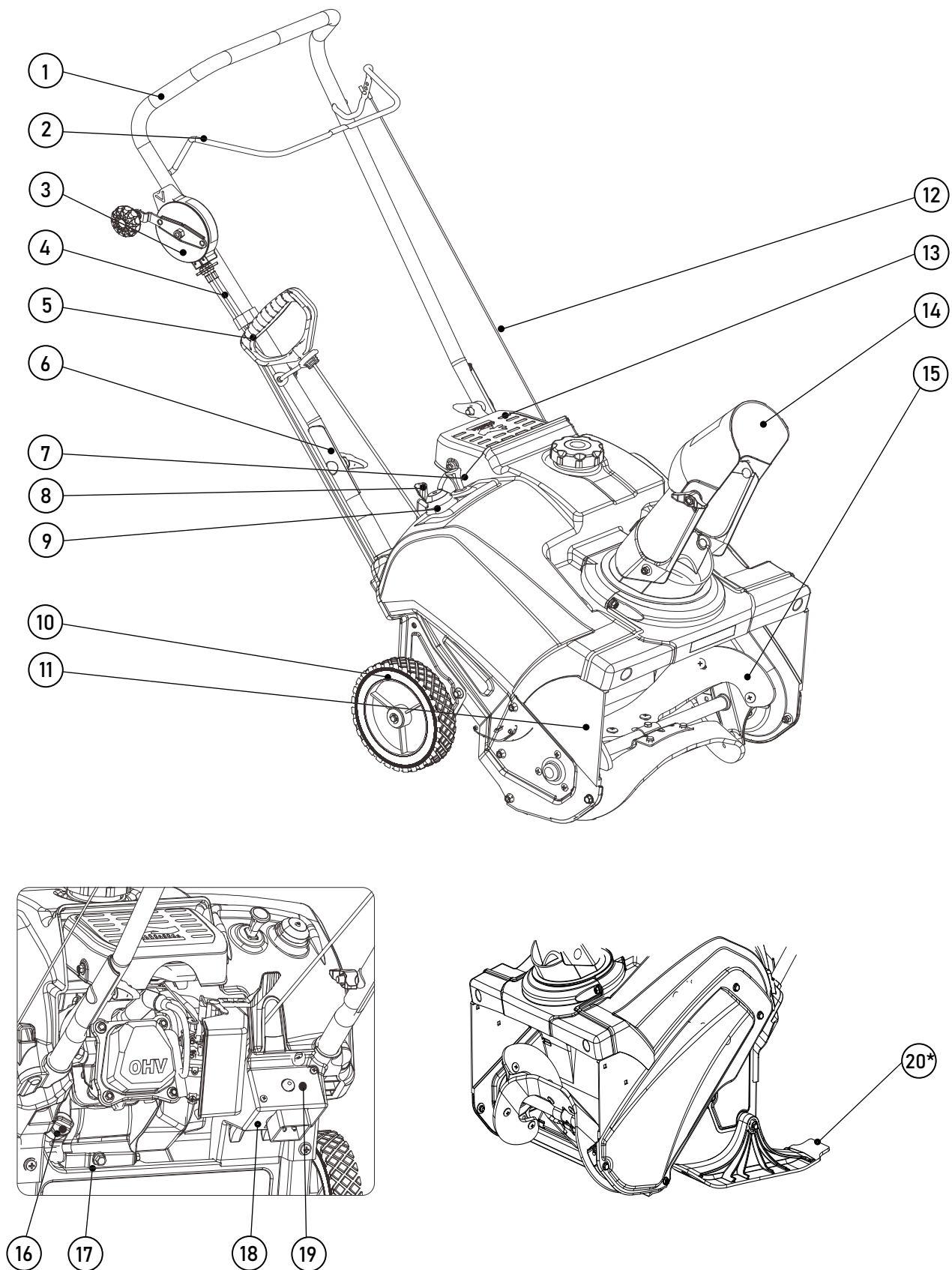
1. Верхняя рукоятка
2. Рычаг муфты включения шнека
3. Рукоятка поворота желоба для выброса снега
4. Троса рукоятки поворота желоба
5. Ручка ручного стартера
6. Нижняя рукоятка
7. Ключ безопасности
8. Рычаг управления дроссельной заслонкой
9. Праймер (подкачка топлива)
10. Колеса
11. Ковш шнека
12. Трос рычага муфты включения шнека
13. Двигатель
14. Желоб для выброса снега
15. Шнек
16. Маслоналивная горловина
17. Пробка для слива масла
18. Блок электростартера
19. Кнопка "Пуск" электростартера
20. Лыжи* (только на мод СМБ 46/3Э)

6. ВВОД В ЭКСПЛУАТАЦИЮ

6.1. Распаковка.

Рекомендуется сохранить упаковочную тару в надлежащем виде на случай возможной транспортировки машины, по крайней мере - на время гарантийного срока.

Для удобства и компактности упаковки машина поступает в частично разобранном виде.

После осмотра и проверки машины нужно произвести расконсервацию. Удалить консервантную смазку с поверхности бумагой, ветошью, остатки смазки удалить технической салфеткой или раствором без кислоты. Сборку производить на твердой, ровной поверхности.

6.2. Сборка.

Следуя указаниям, приведенным ниже, сборку снегоочистителя можно выполнить за несколько минут.

6.2.1. Рукоятки

Установив машину на ровную поверхность, поднимите рукоятку вверх, в рабочее положение.

Рис. 2

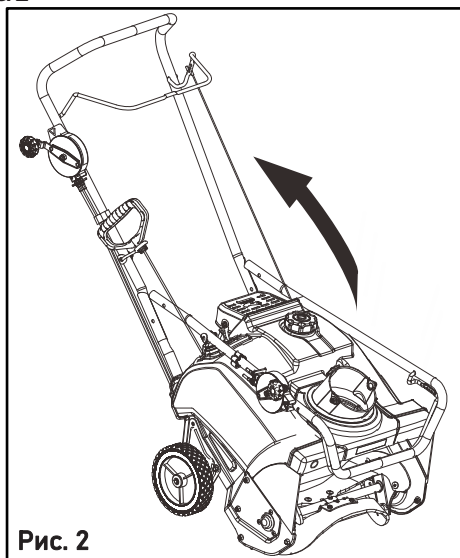

6.2.2. Рукоятки сборки

Совместите отверстия нижней и верхней рукояток, и закрепите при помощи болтов и пластиковых барашковых гаек. Используйте крепёжные элементы: болт М8х55 – 2 шт.; фигурная шайба – 2 шт.; барашковая гайка М8 – 2 шт.

Затяните болты от руки. Рис. 3

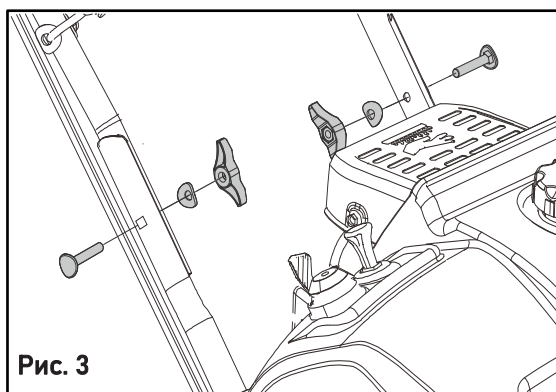

6.2.3. Желоб для выброса снега.

Установите желоб для выброса снега над отверстием в кожухе шнека совместите отверстия нижней и верхней частей желоба, и закрепите при помощи болтов и гаек. Используйте крепёжные элементы: болт М6х16 – 2 шт.; фигурная шайба – 2 шт.; гайка М6 – 2 шт.

Затяните с моментом 15 Нм. Рис. 4

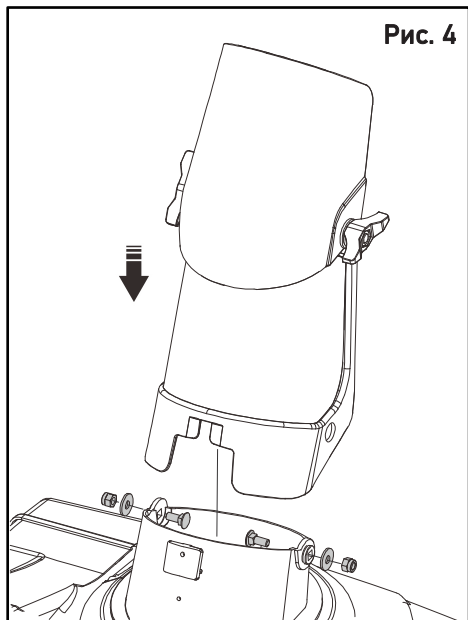

6.2.4. Рукоятка ручного стартера.

Вытянуть ручку ручного стартера из кожуха не запуская ДВС, закрепить ручку в кольцо на верхней рукоятке. Рис. 5

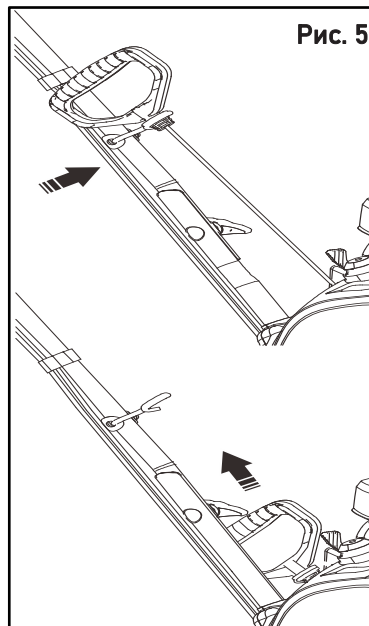

6.3. Двигатель.



ВНИМАНИЕ!

Двигатель снегоуборщика не заправлен маслом. Перед тем, как приступить к эксплуатации, необходимо залить моторное масло в двигатель.



ВНИМАНИЕ!

В двигателе используется специальное масло для 4-тактных двигателей воздушного охлаждения. Перед запуском необходимо заправить двигатель маслом.



Использование других видов масла может привести к выходу из строя двигателя.

6.3.1. Заправка двигателя моторным маслом

Заправку маслом следует производить на ровной поверхности с выключенным двигателем.

Не используйте для заправки двигателя масла, предназначенные для автомобилей или техники с водяным охлаждением.



Для работы в диапазоне температур выше -10°C рекомендуется использовать моторное масло для четырехтактных двигателей классификации по SAE 10W-30. Для работы при более низких температурах – SAE 5W-30. Не используйте для снегоуборочных машин масло SAE 30, предназначенное для двигателей мотоблоков и газонокосилок, эксплуатируемых в летний период. Используйте качественное масло с маркировкой по API – SF, SG, SH.

Выверните пробку-щуп маслоналивной горловины;
Установите маслоналивную воронку Рис.6;
Залейте необходимый объем масла;
Плотно заверните пробку-щуп.

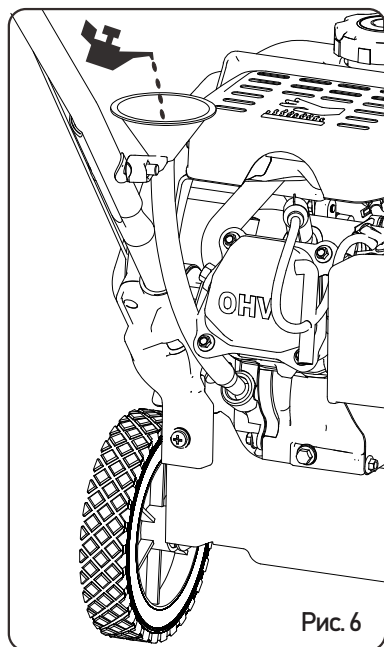

6.3.3. Проверка уровня масла в двигателе
Проверка уровня масла в двигателе осуществляется после его остановки, и когда он находится на горизонтальной поверхности.
Выкрутите пробку-щуп из маслоналивной горловины;
Протрите щуп подходящей ветошью;
Введите но не ввинчивайте щуп по резьбе;
Проверьте уровень масла, показанный на щупе, при необходимости долейте рекомендованное масло до максимального уровня. Рис. 7.

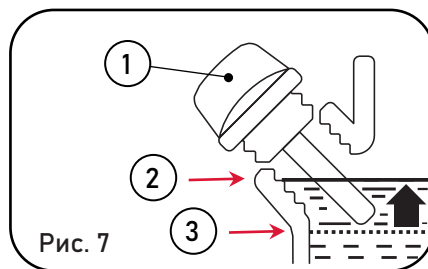

1. Пробка-щуп
2. Верхний уровень
3. Нижний уровень



ВНИМАНИЕ!

Запрещено запускать двигатель, без моторного масла. Даже кратковременный запуск может вывести двигатель из строя!

6.4. Заправка топливом

ВНИМАНИЕ!



Бензин является огнеопасным и взрывоопасным веществом. Можно получить ожоги или серьезно травмироваться при обращении с топливом. Обращайтесь с топливом только на хорошо проветриваемом месте или помещении. Пролитый бензин необходимо немедленно вытирать.

6.4.1. Рекомендации по топливу

Используйте только неэтилированный бензин марки АИ-92 или выше.

Эти двигатели сертифицированы для работы на неэтилированном бензине. При использовании неэтилированного бензина не образуется большой нагар на поршне двигателя и свече зажигания и продлевается срок службы системы выхлопа.

Не используйте бензин с октановым числом менее АИ-92. Это может повредить двигатель.

Никогда не используйте просроченный или загрязненный бензин или смесь масло/бензин. Избегайте попадания грязи или воды в топливный бак.

Периодически вы можете слышать легкую «детонацию» или «дребезжание» (звук металлического постукивания) при эксплуатации со значительными нагрузками. Это не является причиной для беспокойств.

Если детонация или дребезжание возникает при установившейся скорости двигателя при нормальной нагрузке, смените марку бензина. Если детонация или дребезжание по-прежнему присутствует, обратитесь к уполномоченному дилеру по обслуживанию.

ПРИМЕЧАНИЕ: Работа двигателя с постоянной детонацией или дребезжанием может привести к его повреждению. Работа двигателя с постоянной детонацией или дребезжанием считается эксплуатацией с нарушением установленных режимов, и ограниченная гарантия дистрибьютора не покрывает детали, поврежденные в результате неправильного использования.

6.4.2. Заливка топлива в бак

Медленно откройте крышку топливного бака, чтобы сбросить давление.

Проверьте уровень топлива и при необходимости произведите доливку.

Медленно заполните топливный бак до необходимого уровня, Рис. 8.

Плотно закройте крышку топливного бака, протрите область вокруг топливо заливной горловины.

ПРИМЕЧАНИЕ: Не заправляйте бензобак полностью, это приведет к разбрызгиванию топлива через сапун топливной крышки бака, что в свою очередь может привести к возгоранию.

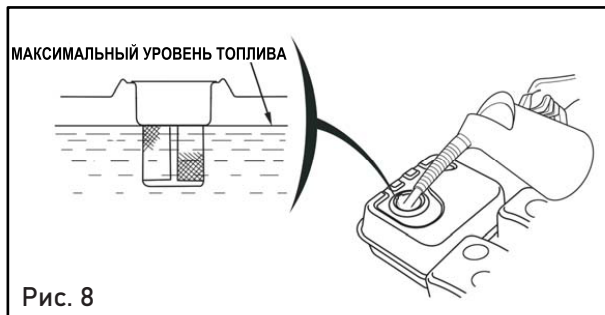

7. ОРГАНЫ УПРАВЛЕНИЯ

7.1. Ключ выключатель зажигания

Для включения, выключения зажигания используйте ключ-выключатель.

Для включения зажигания вставьте ключ в гнездо до упора. Рис. 9

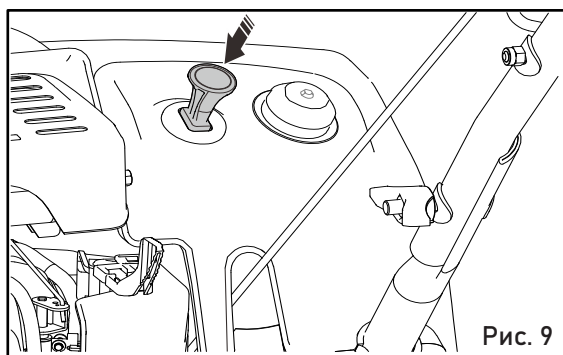

7.2. Устройство подкачки топлива (Праймер)

Нажмите на устройство подачи топлива (праймер) не более 3-х раз для наполнения карбюратора топливом, чтобы ускорить запуск двигателя. Рис. 10

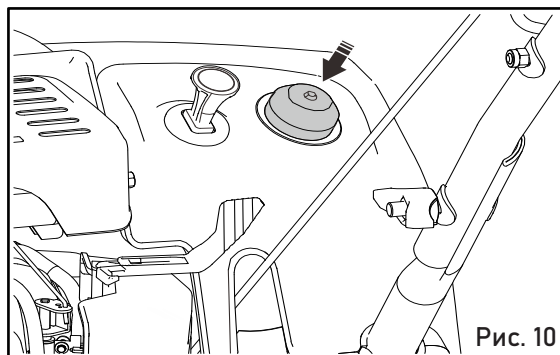

7.3. Управление воздушной заслонкой

Задействуйте рычаг управления дроссельной заслонкой, переведите влево поворотный рычаг, положение «ЗАКРЫТО», при холодном запуске двигателя. Рис. 11

По мере прогрева двигателя переведите рычаг заслонки вправо, положение «ОТКРЫТО»

Не используйте рычаг управления дроссельной заслонкой для запуска горячего двигателя.

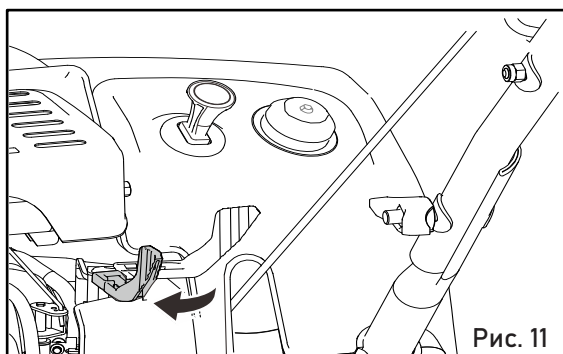

7.4. Рычаг муфты привода шнека

Задействуйте рычаг управления муфты привода шнека, нажмите на рычаг по направлению к ручке, чтобы задействовать шнек и приступить к расчистке снега. Рис. 12

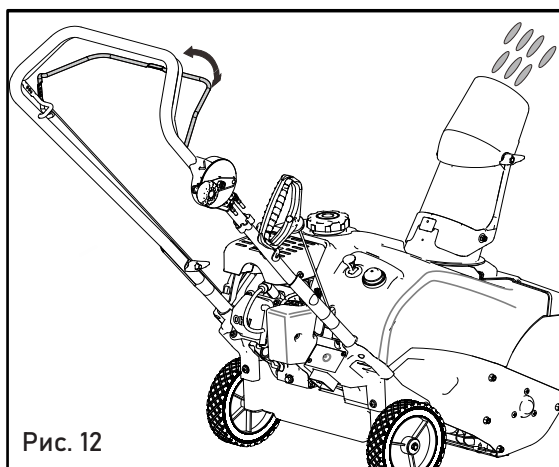

7.5. Рукоятка поворота желоба для выброса снега

При необходимости перемещения желоба для выброса снега влево или вправо поверните рукоятку по часовой или против часовой стрелки.
Рис. 13

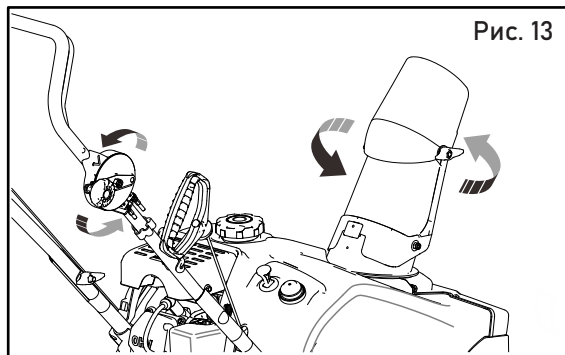

7.6. Регулировка углового дефлектора желоба
Для регулировки дальности выброса снега переместите угловой дефлектор вверх или вниз
Рис. 14

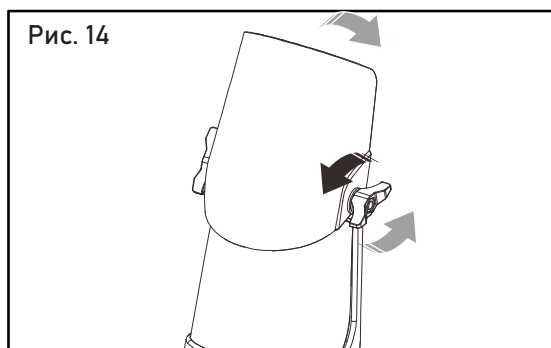

8. ЗАПУСК И ОСТАНОВКА ДВИГАТЕЛЯ



ВНИМАНИЕ!

Перед запуском двигателя проверьте уровень масла и количества топлива.

8.1. Холодный запуск – Ручной стартер
Установите ключ в гнездо до упора. Рис. 15

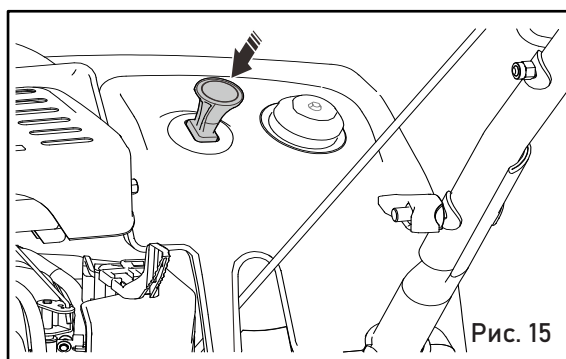

8.2. Переведите рычаг управления дроссельной заслонкой вправо, положение «ЗАКРЫТО».
Рис. 16

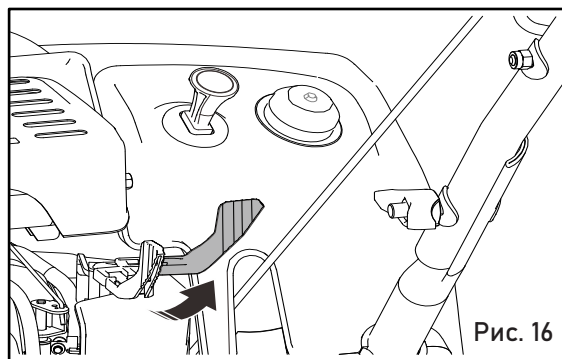

8.3. Нажмите на устройство подачи топлива (праймер) не более 3-х раз для наполнения карбюратора топливом на . Рис. 17

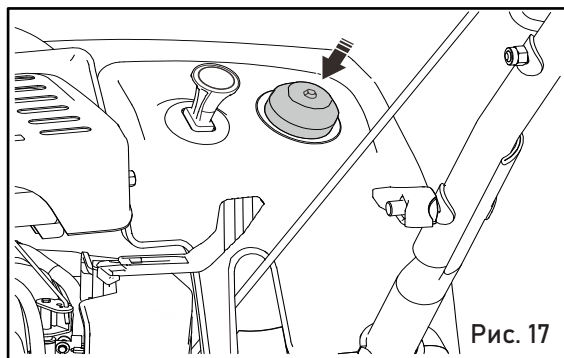

8.4. Возьмитесь за рукоятку ручного стартера и медленно потяните до появления ощутимого сопротивления, затем резко потяните рукоятку, производите данное действие до запуска двигателя. Рис. 18

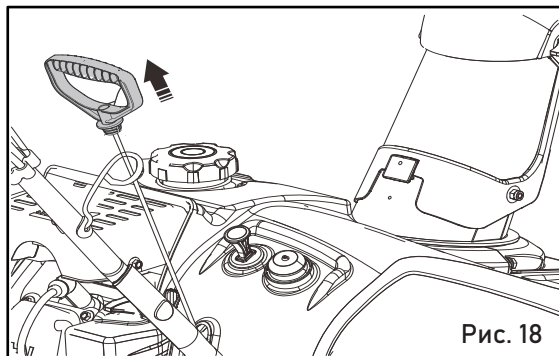

8.5. Когда двигатель запустится, отпустите рукоятку ручного стартера дайте ему поработать 30 – 40 секунд и медленно переведите рычаг управления дроссельной заслонки в положение «ОТКРЫТО». Рис. 19

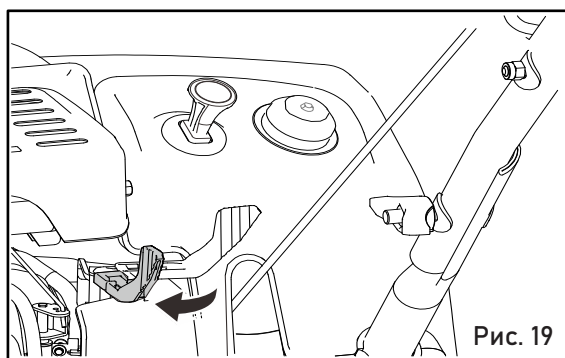

8.7. Холодный запуск – Электро стартер
При использовании электростартера подключите сетевой удлинитель, предназначенный для питания садового электроинструмента и рассчитанный на напряжение 230 В, к штепсельной вилке стартера. Рис. 20. Установите ключ в гнездо до упора. Рис. 15

8.6. Горячий запуск – Ручной стартер
Выполните запуск согласно пунктам, указанным выше, но установив при этом рычаг управления дроссельной заслонки в положение «ОТКРЫТО» и не нажимая на устройство наполнения карбюратора топливом.
После запуска двигателя дайте ему поработать несколько минут на холостом ходу, далее приступайте к уборке снега.

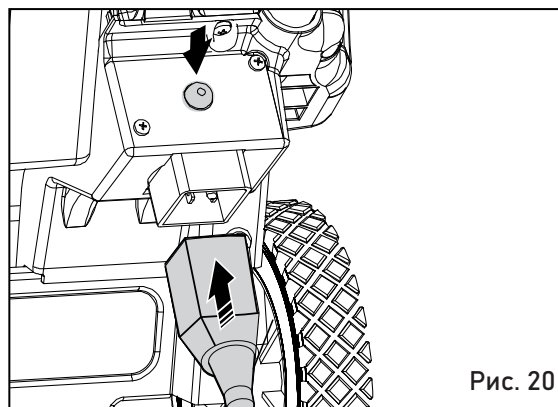

ВНИМАНИЕ!



Опасность поражения электрическим током! Используйте только соответствующие удлинители и кабели питания. Применение самодельных или поврежденных кабелей может привести к удару электрическим током и порче оборудования. Соблюдайте осторожность при подключении удлинителя, не допускайте попадания влаги в штепсельный разъем. Не допускайте повреждения изоляции электрического кабеля.

Нажмите на устройство подачи топлива (праймер) не более 3-х раз для наполнения карбюратора топливом на . Рис. 17

Переведите рычаг управления дроссельной заслонкой вправо, положение «ЗАКРЫТО». Рис. 16
Нажмите кнопку электростартера Рис. 20 и удерживайте ее в течение 3-5 секунд. Произойдет прокручивание вала двигателя и его запуск. Как только двигатель запустился, незамедлительно отпустите кнопку включения электростартера и отсоедините электрический удлинитель от штепсельной вилки снегоуборщика. Если двигатель не запустился, сделайте перерыв в течение 15-20 секунд и повторите попытку.

По окончании использования электростартера незамедлительно отключите и уберите электрический удлинитель из рабочей зоны.

При низкой температуре окружающего воздуха (ниже -10 °С) перед каждой попыткой запуска может потребоваться 1-2 дополнительных нажатия на кнопку насоса подкачки топлива (праймер, Рис. 17). Не следует слишком активно использовать праймер во избежание залива свечи зажигания топливом.

8.8. Горячий запуск – Электро стартер

Выполните запуск согласно пунктам, указанным выше, но установив при этом рычаг управления дроссельной заслонки в положение «ОТКРЫТО» и не нажимая на устройство наполнения карбюратора топливом.
После запуска двигателя дайте ему поработать несколько минут на холостом ходу, далее приступайте к уборке снега.

8.9. Остановка двигателя после работы

После выполнения работ по уборке снега, отпустите рычаг управления муфтой привода шнека, дайте поработать двигателю на холостом ходу в течении 30 – 40 секунд, переведите ключ-выключатель в положение «ВЫКЛЮЧЕНО» потянув его на себя.

После полной остановки двигателя вытрите снег и воду вокруг двигателя и органов управления.

9. РЕКОМЕНДАЦИИ ПО ЭКСПЛУАТАЦИИ

Снегоочистка будет проще и эффективнее, если она будет происходить сразу же после выпадения снега.

Наилучшим временем для уборки снега является раннее утро. В это время снег, как правило, сухой и еще не был подвержен воздействию прямых солнечных лучей и высоких температур.

Каждый последующий проход со снегоочистителем должен немного перекрывать предыдущий, чтобы обеспечить удаление всего снега.

В случае больших пространств начните снегоочистку с середины и отбрасывайте снег в каждую из сторон так, чтобы очистка снега происходила не более одного раза.

Для очень тяжелого снега сократите ширину прохода снегоочистителя, перекрывая предыдущий проход и двигаясь медленно.

По возможности отбрасывайте снег с подветренной стороны.

Во время использования машины на двигателе не должно быть снега. Это обеспечит приток воздуха и продлит срок службы двигателя.

По завершении снегоочистки оставьте двигатель включенным в течение нескольких минут, чтобы влага на двигателе испарилась, а движущиеся части не обледенели. Очистите внутреннюю часть кожуха от оставшегося снега с помощью шнека/крыльчатки. Поверните желоб для выброса снега несколько раз, чтобы избежать его обледенения. Остановите двигатель, дождитесь, пока все движущиеся части остановятся, удалите весь лед и снег со снегоочистителя. При остановленном двигателе несколько раз потяните рукоятку ручного стартера, чтобы избежать обледенения ручного стартера.

10. ТРАНСПОРТИРОВКА

Внимание! Транспортировка изделия на грузовом автомобиле или прицепе должна осуществляться при остановленном двигателе.

Запрещается транспортировать снегоочиститель при работающем двигателе.

Во время загрузки или выброса снега необходимо проявлять особую осторожность.

Закрепите ходовую часть изделия к транспортному средству.

Запрещается закреплять штоки или соединения, которые могут быть повреждены.

11. ТЕКУЩЕЕ ТЕХНИЧЕСКОЕ ОБСЛУЖИВАНИЕ

См. инструкцию на ДВС, которая размещена на официальном сайте «ИНТЕРСКОЛ» - www.interskol.ru

Смазка снегоочистителя:

Наносите небольшое количество смазки на все движущиеся части снегоочистителя в конце каждого сезона или через каждые 25 моточасов часов.

Смазка или масло не должны попасть на фрикционное колесо, фрикционную прокладку или ремни. Избегайте чрезмерного количества масла в машине; излишки масла могут попасть в фрикционный привод и вызвать проскальзывание фрикционного привода.

В процессе смазки вала шнека необходимо извлечь предохранительные штифты для того, чтобы нанести масло на внутренние части вала и вокруг промежуточных колец и фланцевых подшипников, расположенных на концах вала.

Снимите колеса, чтобы нанести смазку на ось колеса.

Требуемая периодичность технического обслуживания и перечень необходимых работ приведены в таблице ниже:

| № | Выполняемые работы | После исполь- зования | Через 25 часов | Через 50 часов | Через 100 часов | В конце сезона | По не- обходи- мости |
|----|--|-----------------------------|----------------------|----------------------|-----------------------|----------------------|----------------------------|
| 1 | Очистить желоб, шнек и корпус шнека | ✓ | | | | | |
| 2 | Заменить масло | | ✓ | | | | |
| 3 | Смазать подвижные и вращающиеся части | | | | | ✓ | |
| 4 | Очистить свечу зажигания | | | ✓ | | | |
| 5 | Заменить свечу зажигания | | | | | ✓ | |
| 6 | Проверить давление в шинах (при необходимости, установить требуемое) | | | | | ✓ | |
| 7 | Очистить ребра охлаждения двигателя и глушитель | ✓ | | | | | ✓ |
| 8 | Проверить работу систем привода шнека и привода колес/гусениц. При необходимости отрегулировать. | | | | | | ✓ |
| 9 | Произвести регулировку карбюратора* | | | | | | ✓ |
| 10 | Произвести регулировку зазора клапанов ГРМ* | | | ✓ | | | |
| 11 | Проверить износ и при необходимости заменить подрезной нож | | | | | | ✓ |
| 12 | Проверить износ и при необходимости заменить ограничительные башмаки | | | | | | ✓ |
| 13 | Проверить натяжение, отрегулировать или заменить тросы рычагов управления | | | | | | ✓ |
| 14 | Заменить крышку топливного бака | | | | | | ✓ |
| 15 | Обслуживание воздушного фильтра | | | | | | ✓ |

12. МЕЖСЕЗОННОЕ ХРАНЕНИЕ

В конце каждого сезона или в случае, если снегоочиститель не будет использоваться в течение более 30 дней, соблюдайте следующие инструкции по хранению.

- Запустите и оставьте двигатель включенным до тех пор, пока топливопровод и карбюратор не опорожнятся, а двигатель не остановится из-за отсутствия топлива.
- Извлеките безопасный ключ зажигания и дайте двигателю остыть.
- Смажьте снегоуборщик согласно инструкции.
- Тщательно очистите внешние поверхности двигателя и снегоочистителя.
- Произведите подкраску всех поржавевших или неровных окрашенных поверхностей; зашлифуйте пораженные области перед покраской. Воспользуйтесь ингибитором коррозии для предотвращения образования ржавчины на металлических деталях.
- Затяните все ослабленные винты, болты и контргайки. Произведите ремонт или замену поврежденных частей.
- Зачехлите снегоуборщик и поставьте на хранение в чистом сухом помещении, недоступном для детей.

13. ГАРАНТИЙНЫЕ ОБЯЗАТЕЛЬСТВА

Гарантийный срок эксплуатации машины – 24 месяца со дня продажи.

Установленный срок службы изделия – 5 лет.

Все работы по ремонту изделия, оборудования должны выполняться только специалистами авторизованного сервисного центра, компании предоставляющей гарантию на изделие. Гарантийный срок исчисляется со дня продажи изделия покупателю. Гарантия распространяется на все виды производственных и конструктивных дефектов.

Гарантия не распространяется на повреждения, возникшие в результате несоблюдения правил экс-плуатации, удара или падения, самостоятельного ремонта или изменения внутреннего устройства, неправильного подключения изделия.

Гарантия не распространяется на оборудование, монтаж которого произведен неквалифицированным персоналом, а также при нарушении сохранности пломб, отсутствии в гарантийном талоне информации о продавце.

Случаи утраты гарантийных обязательств.

- Не правильно заполнены свидетельство о продаже и гарантийный талон.
 - Отсутствие руководства по эксплуатации изделия, гарантийного талона.
 - При использовании изделия не по назначению или с нарушениями правил эксплуатации.
 - При наличии механических повреждений (трещины, сколы, следы ударов и падений, деформации корпуса или любых других элементов конструкции).
 - При наличии внутри изделия посторонних предметов.
 - При наличии признаков самостоятельного ремонта.
 - При наличии изменений конструкции.
 - Загрязнение изделия, как внутреннее, так и внешнее – ржавчина, краска и т.д.
- Дефекты, являющиеся результатом неправильной или небрежной эксплуатации, транспортировки, хранения, или те, которые являются следствием несоблюдения режима питания, стихийного бедствия, аварии и т.п.
- Гарантия не распространяется на расходные материалы, навесное оборудование сменные, а также любые другие части изделия, имеющие естественный ограниченный срок службы (шнек, приводной ремень).
 - Условия гарантии не предусматривают профилактику и чистку изделия, а также выезд мастера к месту установки изделия с целью его подключения, настройки, ремонта, консультации.
 - Транспортные расходы не входят в объем гарантийного обслуживания.
- При нарушении требований настоящего руководства гарантийный срок эксплуатации, а также регламентированный срок службы изделия аннулируются, и претензии фирмой изготовителем не принимаются.
- По истечении срока службы, необходимо обратиться в авторизованный сервисный центр за консультацией по дальнейшей эксплуатации машины. В противном случае дальнейшая эксплуатация может повлечь невозможность нормального использования данного изделия.
- Гарантийный ремонт оформляется соответствующей записью в разделе «Особые отметки» и изъятием отрывной части гарантийного талона.

14. ШУМ И ВИБРАЦИЯ

Шумовые и вибрационные характеристики приведены в таблице характеристик изделия. Указанный в настоящем руководстве по эксплуатации уровень шума и вибрации измерен по методике измерения, прописанной в стандарте, и может быть использован для сравнения. Однако если техническое обслуживание не будет отвечать предписаниям, то уровень вибрации может быть иным.

15. ПРАВИЛА ХРАНЕНИЯ И ТРАНСПОРТИРОВКИ

Хранить машину необходимо в закрытых помещениях с естественной вентиляцией, где колебания температуры и влажность воздуха существенно меньше, чем на открытом воздухе в районах с умеренным и холодным климатом, при температуре не выше $+40^{\circ}\text{C}$ и не ниже -50°C , относительной влажности не более 80% при $+25^{\circ}\text{C}$, что соответствует условиям хранения 5 по ГОСТ 15150-89

16. УТИЛИЗАЦИЯ

Данная снегоуборочная машина после окончания эксплуатационного срока утилизируется согласно нормам страны использования. В иных случаях:

- Не выбрасывайте с бытовыми отходами.
- Обратитесь в местные пункты органов по утилизации.

ИНТЕРСКОЛ



ООО "КЛС-Трейд"
Россия, 141400, Московская обл.
г/о Химки, ул. Ленинградская, д. 29, пом. 25
тел. (495) 665-76-31

Тел. горячей линии: 8-800-333-03-30
www.interskol.ru

778.00.01.01.00Р
В: 06072024